



Fácil instalación



Confiable



Fácil de usar



3 Años de garantía del producto

DIMENSIONES

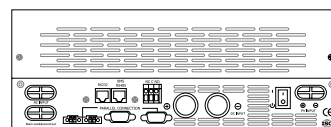
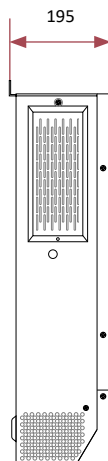
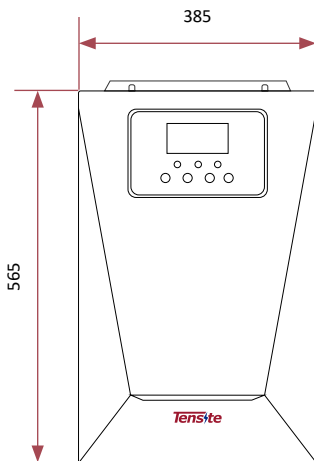

ESPECIFICACIONES TÉCNICAS

Entrada CA	Fuentes de entrada	L + N + PE
	Tensión nominal	220/230/240 VAC
	Rango de tensión	90-280VAC ± 3V (Modo APL) 170-280VAC ±3V (Modo UPS)
	Frecuencia	50Hz/60Hz (Autoadaptable)
	Máx. Corriente de entrada	38A - 1Φ
Salida CA	Capacidad nominal	Alimentación solo desde batería: 5500W Desde batería y FV si hay energía suficiente: 6500W
	Tensión de salida	220/230/240 VAC±5%
	Frecuencia	50Hz/60Hz ±0,1%
	Forma de onda	Onda sinusoidal pura
	Tiempo de transferencia (configurable)	Ordenadores (Modo UPS) 10ms, Electrodomésticos (Modo APL) 20ms
	Pico de potencia	11000VA
	Capacidad de sobrecarga	Modo batería: 11s @105% - 150% de carga 2s @150% - 200% de carga 400ms @>200% de carga
Funcionamiento conectado a red	Inyectar en el rango de frecuencias de la red	49-51 ± 1Hz / 59-61 ± 1Hz
	Corriente nominal de salida	23,9A
	Factor de potencia	> 0,99%
	Máxima eficiencia de conversión (CC/CA)	98%
Batería	Tensión de la batería	42 - 61Vdc
	Tensión de carga constante (configurable)	48 - 61Vdc
	Tensión de carga en flotación (configurable)	48 - 61Vdc
	Máx. Corriente de descarga	127,3A
Cargador Solar	Modo de carga FV	MPPT
	Máx. Potencia de entrada FV	7500W
	Rango de seguimiento MPPT	60 ~ 500Vdc
	Rango óptimo entrada MPPT	300 ~ 400V
	Máx. Tensión de entrada FV	500Vdc
	Máx. Corriente de entrada FV	27A
	Máx. Corriente de carga FV	100A
	Máx. Corriente de carga CA	100A
Máx. Corriente de carga CA + FV	100A	
Interfaz	RS232	Baudios 2400
	Puerto de comunicación	Tarjeta de comunicación BMS de batería de litio, Contacto seco
	Conexión en paralelo	Sí, 9 uds máx. en monofásica/trifásica (balanceada o desbalanceada)
Otros	Pantalla LCD	Mostrar modo de funcionamiento/cargas/entradas/salidas, etc.
	Temperatura de funcionamiento	- 10 ~ 50°C
	Humedad	20% a 95% Humedad relativa (Sin condensación)
	Temperatura de almacenaje	-15°C ~ 60°C
	Altitud	Potencia nominal <1000ms.n.n ; Reducción Pot. >1000ms.n.n
	Máx. Altitud de funcionamiento	4000ms.n.m
	Grado de protección	IP21
Ruido	≤50db	